



SL - S Series

Confezionatrici angolari a campana

L-sealing hood packers

Machines de conditionnement en L à cloche

SL Series > Hood packers - entry level range

In qualsiasi attività commerciale la richiesta di soluzioni a basso costo, semplici e veloci per l'imballaggio di prodotti di piccole e medie dimensioni è in continuo aumento. La straordinaria versatilità delle macchine SMIPACK è la soluzione vincente. La serie SL di confezionatrici angolari a campana comprende due modelli per produzioni fino a 300 pacchi/ora.

Vantaggi e caratteristiche SL45 - SL55

- Sistema di saldatura e termoretrazione in una sola operazione
- Lama saldante trattata PTFE
- Regolazione in altezza del piatto di confezionamento interno
- Piatto portaprodotto mobile, svincolato dal supporto della bobina film per un migliore adattamento del film alle dimensioni del pacco da confezionare
- Elettromagnete di ritenuta campana
- Rilascio automatico della campana
- Raffreddamento ad aria del corpo macchina
- Pannello di comando LCD alfanumerico con 6 programmi di lavoro memorizzabili e scheda a microprocessore a 16 bit, che permette un controllo semplice ed accurato di tutte le operazioni in corso, come:
 - » stato macchina
 - » numero di pacchi prodotti con contatore elettronico
 - » regolazione della temperatura di saldatura
 - » regolazione del tempo di retrazione
 - » regolazione della temperatura della camera di retrazione
 - » regolazione del ritardo retrazione
 - » regolazione del ritardo apertura campana
 - » eventuali malfunzionamenti
- Relè a stato solido di maggiore durata e di facile manutenzione
- Film utilizzabili: PVC, Poliolefine fino a 30my
- Ridotto consumo energetico
- Conformità normative CE

In any trade, the demand for low-cost, simple and quick solutions to pack small and medium-sized products increases all the time. The extraordinary versatility of SMIPACK machines is the winning solution. The SL series of L-sealing hood packers includes two models for outputs ranging up to 300 packs/hour.

Advantages and features SL45 - SL55

- Sealing and shrinking in one operation
- PTFE-coated sealing blade
- Height adjustment of the internal packaging plate
- Mobile product-holding plate, loose from the film reel support to allow a better adjustment of the film to the pack size
- Hood hold-down electromagnet
- Automatic hood release
- Air cooling of the machine frame
- Alphanumeric LCD control panel equipped with 6 storable work programs and a 16-bit microprocessor card, that allows a simple and precise control of all the machine operations, such as:
 - » machine status
 - » number of packs produced by an electronic pack counter
 - » adjustment of the sealing temperature
 - » adjustment of the shrinking time
 - » adjustment of the shrinking chamber temperature
 - » adjustment of the shrinking delay
 - » adjustment of the hood opening delay
 - » troubleshooting
- Longer-lasting solid state relays providing easier maintenance
- Film handled: PVC, Polyolefin up to 30my
- Reduced power consumption
- Compliance with CE regulations

Toute activité commerciale exige des solutions de plus en plus simples, rapides et à bon marché pour l'emballage de produits de petites et moyennes dimensions. La flexibilité extraordinaire des machines de SMIPACK est la solution gagnante. La série SL de machines de conditionnement en L à cloche comprend deux modèles pour une production horaire jusqu'à 300 paquets.

Avantages et caractéristiques SL45 - SL55

- Système de soudure et thermorétraction en une seule opération
- lame soudante avec couverture en PTFE
- Réglage de la hauteur du plat de conditionnement interne
- Plateau porte-produit mobile, pas lié au support de la bobine film pour mieux adapter le film aux dimensions du paquet à emballer
- Electro-aimant de retenue cloche
- Réouverture automatique de la cloche
- Refroidissement à air du châssis de la machine
- Panneau de contrôle LCD alfa-numérique avec 6 programmes de travail mémorisables et une carte à microprocesseur à 16 bits, permettant un contrôle simple et précis de toutes les opérations courantes, comme:
 - » état de la machine
 - » nombre de paquets produits avec compteur de pièces électronique
 - » réglage de la température de soudure
 - » réglage du temps de rétraction
 - » réglage de la température de la chambre de rétraction
 - » réglage du retard de rétraction
 - » réglage du retard d'ouverture de la cloche
 - » possible mauvais fonctionnement
- Relais à l'état solide, qui durent plus longtemps et qui simplifient l'entretien
- Films utilisables: PVC, Polyolefins jusqu'à 30my
- Consommation énergétique réduite
- Conformité aux normes CE



SL45

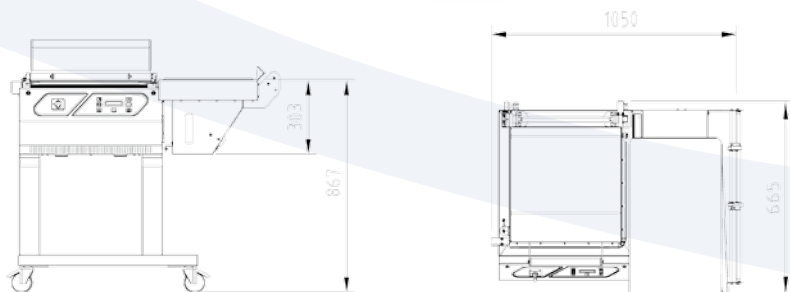

SL55

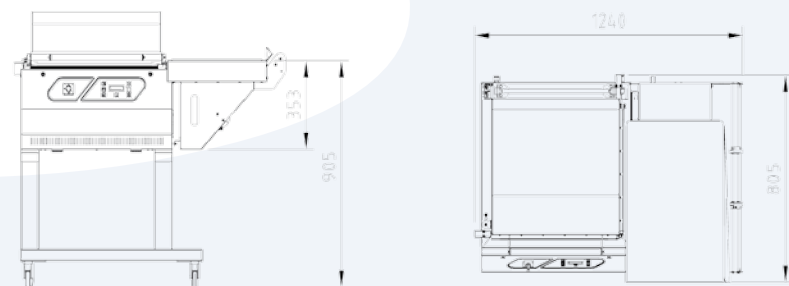

S Series > Hood packers - top level range

La gamma S composta da 3 modelli manuali e 2 semi-automatici rappresenta la risposta Smipack alle esigenze di una clientela di tipo industriale alla ricerca di produzioni sino a 900 pacchi ora.

Vantaggi e caratteristiche S440 - S560

- Sistema di saldatura e termoretrazione in una sola operazione
- Capacità produttiva fino a 300 pacchi ora
- Lama saldante trattata PTFE
- Raffreddamento ad aria del corpo macchina
- Regolazione in altezza del piatto di confezionamento interno
- Piatto portaprodotti mobile, svincolato dal supporto della bobina film per un migliore adattamento del film alle dimensioni del pacco da confezionare
- Elettromagnete di ritenuta campana
- Rilascio automatico della campana
- Sistema di controllo Flextron® dotato di:
 1. pannello di comando LCD alfanumerico con scheda a microprocessore a 16 bit e relè a stato solido, che permettono un controllo semplice ed accurato di tutte le operazioni in corso, come:
 - » stato macchina
 - » numero di pacchi prodotti con contatore elettronico
 - » regolazione della temperatura di saldatura
 - » regolazione del ritardo retrazione
 - » regolazione del tempo di retrazione
 - » regolazione del ritardo apertura campana
 - » possibilità di memorizzare fino a 10 differenti cicli di lavoro
 - » eventuali malfunzionamenti
 2. sezione di potenza modulare, separata dal pannello di comando e caratterizzata da:
 - » relè a stato solido di maggiore durata e di facile manutenzione
 - » in caso di guasto, possibilità di sostituire solo il modulo danneggiato senza perdita dei dati presenti in memoria
- Film utilizzabili: PVC, Poliolefine fino a 30my
- Ridotto consumo energetico
- Conformità normative CE

The S series - which includes 3 manual and 2 semi-automatic models - is the ideal solution for companies looking for outputs up to 900 packs per hour.

Advantages and features S440 - S560

- Sealing and shrinking in one operation
- Output rate up to 300 packs/hour
- PTFE-coated sealing blade
- Air cooling of the machine frame
- Height adjustment of the internal packaging plate
- Mobile product-holding plate, loose from the film reel support to allow a better adjustment of the film to the pack size
- Hood hold-down electromagnet
- Automatic hood release
- Flextron® control system equipped with:
 1. alphanumeric LCD control panel provided with a 16-bit microprocessor card and solid state relays, that allow a simple and precise control of all the machine operations, such as:
 - » machine status
 - » number of packs produced by an electronic pack counter
 - » adjustment of the sealing temperature
 - » adjustment of the shrinking delay
 - » adjustment of the shrinking time
 - » adjustment of the hood-opening delay
 - » possibility of setting up to 10 different cycles of work
 - » troubleshooting
 2. modular power section, separated from the control panel and characterized by:
 - » longer-lasting solid state relays providing easier maintenance
 - » in case of failure, possibility of replacing just the damaged module, without losing the data stored in the memory
- Film handled: PVC, Polyolefin up to 30my
- Reduced power consumption
- Compliance with CE regulations

La série S comprend 3 modèles manuels et 2 semi-automatiques; elle représente la réponse de Smipack aux exigences de clients qui nécessitent des cadences industrielles jusqu'à 900 paquets/heure.

Avantages et caractéristiques S440 - S560

- Système de soudure et thermorétraction en une seule opération
- Capacité de production jusqu'à 300 paquets/heure
- Lama soudante avec couverture en PTFE
- Refroidissement à air du châssis de la machine
- Réglage de la hauteur du plat de conditionnement interne
- Plateau porte-produit mobile, pas lié au support de la bobine film pour mieux adapter le film aux dimensions du paquet à emballer
- Electro-aimant de retenue cloche
- Réouverture automatique de la cloche
- Système de contrôle Flextron® doté de:
 1. panneau de contrôle LCD alfa-numérique avec une carte à microprocesseur à 16 bits et relais à l'état solide, permettant un contrôle simple et précis de toutes les opérations courantes, comme :
 - » état de la machine
 - » nombre de paquets produits avec compteur de pièces électronique
 - » réglage de la température de soudure
 - » réglage du retard de rétraction
 - » réglage du temps de rétraction
 - » réglage du retard ouverture cloche
 - » possibilité de mémoriser jusqu'à 10 cycles de travail différents
 - » possible mauvais fonctionnement
 2. section de puissance modulaire, séparée du panneau de contrôle et caractérisée par:
 - » relais à l'état solide, qui durent plus longtemps et qui simplifient l'entretien
 - » en cas de panne, il est possible de remplacer le seul module endommagé, sans perdre les données contenues dans la mémoire
- Films utilisables: PVC, Polyolefins jusqu'à 30my
- Consommation énergétique réduite
- Conformité aux normes CE

S440 / S560

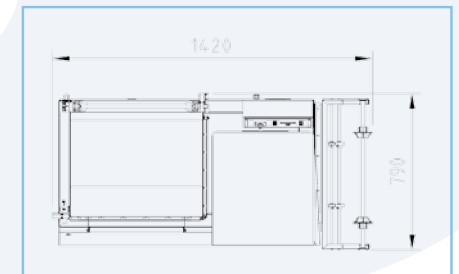
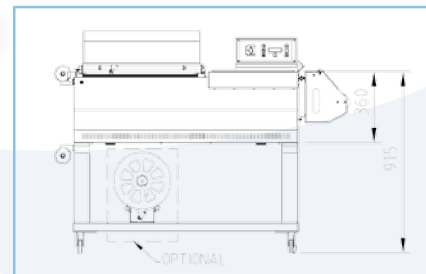
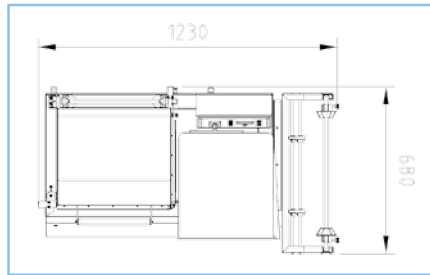
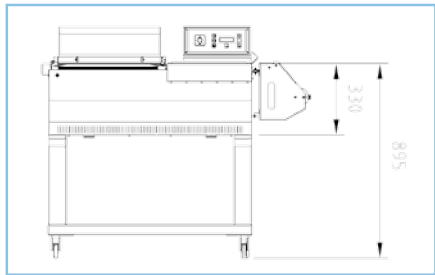

Vantaggi e caratteristiche S560N- S560NA

- Sistema di saldatura e termoretrazione in una sola operazione
- Capacità produttiva fino a 600 pacchi ora (S560N) e fino a 900 pacchi ora (S560NA)
- Lama saldante trattata PTFE
- Raffreddamento ad aria del corpo macchina
- Raffreddamento delle barre saldanti a circuito chiuso a liquido
- Visualizzatore livello di controllo liquido refrigerante
- Rapida regolazione dell'altezza del piatto di confezionamento tramite volante esterno
- Piatto portaprodotti mobile, svincolato dal supporto della bobina film per un migliore adattamento del film alle dimensioni del pacco da confezionare
- Elettromagnete di ritenuta campana (per modello S560N)
- Pulsante di emergenza
- Rilascio automatico della campana
- Fuoriuscita automatica del pacco per mezzo di nastro motorizzato
- Sistema di controllo Flextron® dotato di:
 1. pannello di comando LCD alfanumerico con scheda a microprocessore a 16 bit e relé a stato solido, che permettono un controllo semplice ed accurato di tutte le operazioni in corso, come:
 - » stato macchina
 - » numero di pacchi prodotti con contatore elettronico
 - » produzione istantanea (per modello S560NA)
 - » regolazione della temperatura di saldatura
 - » regolazione del ritardo retrazione
 - » regolazione del tempo di retrazione
 - » regolazione della temperatura della camera di retrazione
 - » regolazione del ritardo apertura campana
 - » velocità d'uscita del pacco
 - » funzione di "auto ciclo", ossia possibilità di impostare dalla scheda elettronica la velocità produttiva regolando i tempi di chiusura e apertura della campana gestiti da Inverter (per modello S560NA)
 - » possibilità di memorizzare fino a 10 differenti cicli di lavoro
 - » eventuali malfunzionamenti
 2. sezione di potenza modulare, separata dal pannello di comando e caratterizzata da:
 - » relé a stato solido di maggiore durata e di facile manutenzione
 - » in caso di guasto, possibilità di sostituire solo il modulo danneggiato senza perdita dei dati presenti in memoria
- Film utilizzabili: PVC, Poliolefine fino a 30my
- Ridotto consumo energetico
- Conformità normative CE

Advantages and features S560N - S560NA

- Sealing and shrinking in one operation
- Output rate up to 600 packs/hour (S560N) and up to 900 packs/hour (S560NA)
- PTFE-coated sealing blade
- Air cooling of the machine frame
- Closed-circuit liquid cooling of the sealing bars
- Viewer of the coolant level
- Quick adjustment of the packaging plate height by means of an external crank
- Mobile product-holding plate, loose from the film reel support to allow a better adjustment of the film to the pack size
- Hood hold-down electromagnet (on S560N model)
- Emergency button
- Automatic hood release
- Automatic pack discharge by means of a motorized conveyor
- Flextron® control system equipped with:
 1. alphanumeric LCD control panel provided with a 16-bit microprocessor card and solid state relays, that allow a simple and precise control of all the machine operations, such as:
 - » machine status
 - » number of packs produced by an electronic pack counter
 - » real-time production (on S560NA model)
 - » adjustment of the sealing temperature
 - » adjustment of the shrinking delay
 - » adjustment of the shrinking time
 - » adjustment of the shrinking chamber temperature
 - » adjustment of the hood-opening delay
 - » pack discharge speed
 - » automatic cycle function, that is the possibility of setting the output speed through the electronic card, by adjusting the closure and opening times of the hood managed by Inverters (on S560NA model)
 - » possibility of scheduling up to 10 different work cycles
 - » troubleshooting
 2. modular power section, separated from the control panel and characterized by:
 - » longer-lasting solid state relays providing easier maintenance
 - » in case of failure, possibility of replacing just the damaged module, without losing the data stored in the memory
- Film handled: PVC, Polyolefin up to 30my
- Reduced power consumption
- Compliance with CE regulations

Avantages et caractéristiques S560N - S560NA

- Système de soudure et thermorétraction en une seule opération
- Capacité de production jusqu'à 600 paquets/heure (S560N) et jusqu'à 900 paquets/heure (S560NA)
- Lame soudante avec couverture en PTFE
- Refroidissement par air du corps machine
- Refroidissement des barres de soudure à circuit fermé par liquide
- Visualisateur du niveau du liquide de refroidissement
- Réglage rapide de la hauteur du plat de conditionnement avec une manivelle externe
- Plateau porte-produit mobile, pas lié au support de la bobine film pour mieux adapter le film aux dimensions du paquet à emballer
- Electro-aimant de retenue cloche (dans le modèle S560N)
- Bouton d'urgence
- Réouverture automatique de la cloche
- Sortie automatique du paquet à l'aide d'un tapis motorisé
- Système de contrôle Flextron® doté de:
 1. panneau de contrôle LCD alfa-numérique avec une carte à microprocesseur à 16 bits et relais à l'état solide, permettant un contrôle simple et précis de toutes les opérations courantes, comme :
 - » état de la machine
 - » nombre de paquets produits avec compteur de pièces électronique
 - » production en temps réel (pour le modèle S560NA)
 - » réglage de la température de soudure
 - » réglage du retard de rétraction
 - » réglage du temps de rétraction
 - » réglage de la température de la chambre de rétraction
 - » réglage du retard ouverture cloche
 - » vitesse de sortie du paquet
 - » fonction de "cycle automatique", c'est-à-dire possibilité de programmer de la carte électronique la vitesse de production, en réglant les temps de fermeture et de réouverture de la cloche gérés par Variateur (pour le modèle S560NA)
 - » possibilité de mémoriser jusqu'à 10 cycles de travail différents
 - » possible mauvais fonctionnement
 2. section de puissance modulaire, séparée du panneau de contrôle et caractérisée par:
 - » relais à l'état solide, qui durent plus longtemps et qui simplifient l'entretien
 - » en cas de panne, il est possible de remplacer le seul module endommagé, sans perdre les données contenues dans la mémoire
- Films utilisables: PVC, Polyoléfins jusqu'à 30my
- Consommation énergétique réduite
- Conformité aux normes CE

S560N / S560NA

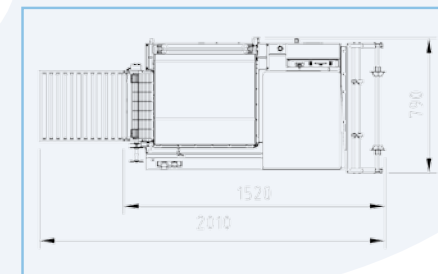
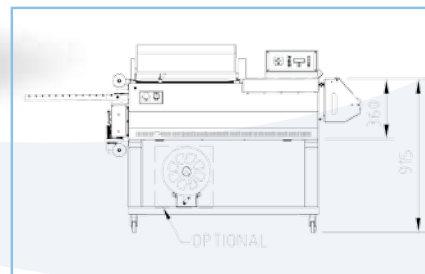
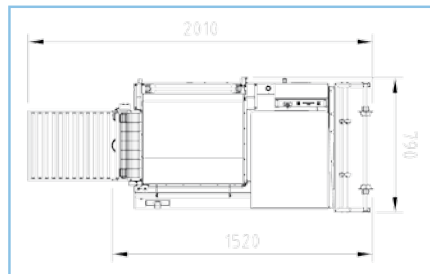
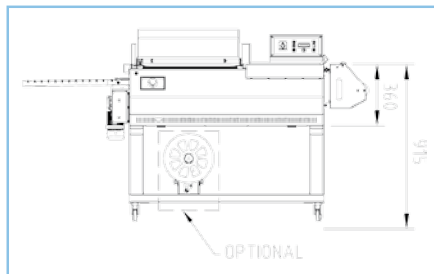

Vantaggi e caratteristiche S870

- Sistema di saldatura e termoretrazione in una sola operazione
- Capacità produttiva fino a 300 pacchi ora
- Lama saldante trattata PTFE
- Raffreddamento ad aria del corpo macchina
- Raffreddamento delle barre saldanti a circuito chiuso a liquido
- Visualizzatore livello di controllo liquido refrigerante
- Regolazione in altezza del piatto di confezionamento interno
- Piatto portaprodotto mobile, svincolato dal supporto della bobina film per un migliore adattamento del film alle dimensioni del pacco da confezionare
- Doppio elettromagnete di ritenuta campana
- Rilascio automatico della campana
- Sistema di controllo Flextron® dotato di:
 1. pannello di comando LCD alfanumerico con scheda a microprocessore a 16 bit e relé a stato solido, che permettono un controllo semplice ed accurato di tutte le operazioni in corso, come:
 - » stato macchina
 - » numero di pacchi prodotti con contatore elettronico
 - » regolazione della temperatura di saldatura
 - » regolazione del ritardo retrazione
 - » regolazione del tempo di retrazione
 - » regolazione della temperatura della camera di retrazione
 - » regolazione del ritardo apertura campana
 - » possibilità di memorizzare fino a 10 differenti cicli di lavoro
 - » eventuali malfunzionamenti
 2. sezione di potenza modulare, separata dal pannello di comando e caratterizzata da:
 - » teleruttori per il controllo della potenza
 - » in caso di guasto, possibilità di sostituire solo il modulo danneggiato senza perdita dei dati presenti in memoria
- Film utilizzabili: PVC, Poliolefine fino a 30my
- Ridotto consumo energetico
- Conformità normative CE

Advantages and features S870

- Sealing and shrinking in one operation
- Output rate up to 300 packs/hour
- PTFE-coated sealing blade
- Air cooling of the machine frame
- Closed-circuit liquid cooling of the sealing bars
- Viewer of the coolant level
- Height adjustment of the internal packaging plate
- Mobile product-holding plate, loose from the film reel support to allow a better adjustment of the film to the pack size
- Double hood hold-down electromagnet
- Automatic hood release
- Flextron® control system equipped with:
 1. alphanumeric LCD control panel provided with a 16-bit microprocessor card and solid state relays, that allow a simple and precise control of all the machine operations, such as:
 - » machine status
 - » number of packs produced by an electronic pack counter
 - » adjustment of the sealing temperature
 - » adjustment of the shrinking delay
 - » adjustment of the shrinking time
 - » adjustment of the shrinking chamber temperature
 - » adjustment of the hood-opening delay
 - » possibility of scheduling up to 10 different work cycles
 - » troubleshooting
 2. modular power section, separated from the control panel and characterized by:
 - » remote-control switches for the power control
 - » in case of failure, possibility of replacing just the damaged module, without losing the data stored in the memory
- Film handled: PVC, Polyolefin up to 30my
- Reduced power consumption
- Compliance with CE regulations

Avantages et caractéristiques S870

- Système de soudure et thermorétraction en une seule opération
- Capacité de production jusqu'à 300 paquets/heure
- Lame soudante avec couverture en PTFE
- Refroidissement par air du corps machine
- Refroidissement des barres de soudure à circuit fermé par liquide
- Visualisateur du niveau du liquide de refroidissement
- Réglage de la hauteur du plat de conditionnement interne
- Plateau porte-produit mobile, pas lié au support de la bobine film pour mieux adapter le film aux dimensions du paquet à emballer
- Double électro-aimant de retenue cloche
- Réouverture automatique de la cloche
- Système de contrôle Flextron® doté de:
 1. panneau de contrôle LCD alfa-numérique avec une carte à microprocesseur à 16 bits et relais à l'état solide, permettant un contrôle simple et précis de toutes les opérations courantes, comme :
 - » état de la machine
 - » nombre de paquets produits avec compteur de pièces électronique
 - » réglage de la température de soudure
 - » réglage du retard de rétraction
 - » réglage du temps de rétraction
 - » réglage du retard ouverture cloche
 - » réglage de la température de la chambre de rétraction
 - » possibilité de mémoriser jusqu'à 10 cycles de travail différents
 - » possible mauvais fonctionnement
 2. section de puissance modulaire, séparée du panneau de contrôle et caractérisée par:
 - » télérupteurs pour le contrôle de la puissance
 - » en cas de panne, il est possible de remplacer le seul module endommagé, sans perdre les données contenues dans la mémoire
- Films utilisables: PVC, Polyolefins jusqu'à 30my
- Consommation énergétique réduite
- Conformité aux normes CE

S870

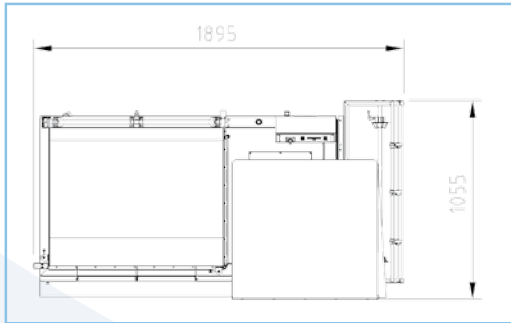
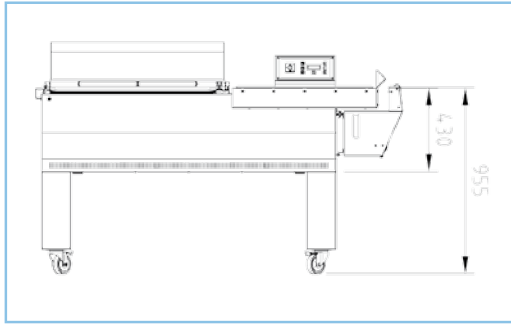

Specifiche tecniche
Technical specifications
Spécifications techniques

		SL45	SL55	S440	S560	S560N
Alimentazione elettrica Power supply Alimentation électrique	V Hz	220 - 240 1PH - N - PE 50/60	220 - 240 1PH - N - PE 50/60	220 - 240 1PH - N - PE 50/60	220 - 240 1PH - N - PE 50/60	220 - 240 1PH - N - PE 50/60
Potenza elettrica Installed power Puissance électrique	W	1650	3700	2300	3650	3650
Barra saldante Sealing bar Barre de soudure	mm	440 X 300	560 X 430	440 X 300	560 X 430	560 X 430
Massima altezza pacco Maximum pack height Hauteur maximum du paquet	mm	210	260	210	260	260
Produzione media oraria Average output per hour Production moyenne par heure	Pacchi* Packs* Paquets*	fino a 300 up to 300 jusqu'à 300	fino a 300 up to 300 jusqu'à 300	fino a 300 up to 300 jusqu'à 300	fino a 300 up to 300 jusqu'à 300	fino a 600 up to 600 jusqu'à 600
Dimensione massima bobina film Maximum size of film reel Dimension maximum de la bobine film	mm	450 - ø 250	600 - ø 250	500 - ø 300	600 - ø 300	600 - ø 300
Dimensione macchina con supporti Machine size with supports Dimensions de la machine avec supports	mm	1070 X 665 h 1015	1260 X 805 h 1100	-	-	-
Dimensione macchina con carrello Machine size with stand Dimensions de la machine avec chariot	mm	1050 X 665 h 1029	1240 x 805 h 1102	1230 x 680 h 1060	1420 x 790 h 1115	2010 x 790 h 1115
Peso netto macchina / supporti / carrello Machine net weight / supports / stand Poids net de la machine / supports / chariot	Kg	60 /11 /15	77 /11 /18	95	121	140
Dimensione macchina imballata Packed machine size Dimensions de la machine emballée	mm	1140 x 760 h 680	1330 x 910 h 770	1170 x 870 h 725	1500 x 1000 h 850	1500 x 1000 h 850
Dimensione supporti / carrello imballati Supports dimensions / packed stand Dimensions de supports / chariot emballé	mm	480 x 300 x h 150 720 x 525 x h 240	480 x 300 x h 150 850 x 655 x h 240	-	-	-
Peso macchina imballata Packed machine weight Poids de la machine emballée	Kg	85	108	114	150	170
Peso supporti / carrello imballati Supports weight / packed stand Poids des supports / chariot emballé	Kg	13 / 17	13 / 20	-	-	-

S560NA	S870
220 - 240 1PH - N - PE 50/60	380-415 3PH - N - PE 220-240 3PH - PE 50/60
3700	5100
560 X 430	870 X 620
260	310
fino a 900 up to 900 jusqu'à 900	fino a 300 up to 300 jusqu'à 300
600 - ø 300	800 - ø 300
-	-
2010 x 790 h 1115	1895 x 1055 h 1190
156	191
1500 x 1000 h 850	2115 x 1110 h 1295
-	-
187	244
-	-



Per tutte le confezionatrici proposte nel catalogo sono disponibili vari accessori, in base alle differenti esigenze di lavorazione, che vi verranno dettagliatamente specificati in fase di offerta e che sono riportati nel nostro listino prezzi.

For all the packers shown in the catalogue various accessories are available, depending on the different working exigencies, which will be described in detail in the offer and that are included in our price list.

Pour toutes les machines de conditionnement présentées dans le catalogue plusieurs accessoires sont disponibles, selon les différentes nécessités de travail, qui vous seront décrits en détail dans l'offre et qui sont inclus dans notre liste de prix.

*la velocità indicata può variare in funzione delle dimensioni del prodotto, del formato del pacco e della tipologia di film utilizzato

*the stated speed can change according to the product size, the pack collation and the type of film used

*la vitesse indiquée peut changer selon les dimensions du produit, du format du paquet et du type de film utilisé

Le informazioni qui contenute sono soggette a variazioni senza alcun preavviso.

The information stated in this brochure can change without notice.

Les données techniques ci-dessus peuvent subir des modifications sans préavis.



SMIPACK S.p.A.

Sales office and Show-room

Via Vittorio Veneto, 4
24016 San Pellegrino Terme -
BG - ITALY

Tel.: +39 0345 40.400

Fax: +39 0345 40.409

www.smipack.it

Manufacturing site

Via Tasso, 75
24016 San Pellegrino Terme -
BG - ITALY

Tel.: +39 0345 40.400

Fax: +39 0345 40.419

